

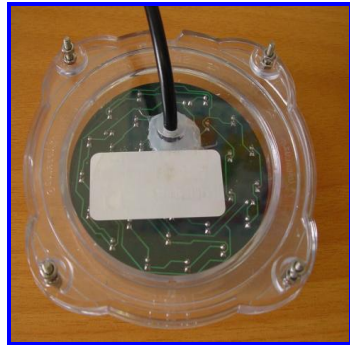

Ágreda Tráfico Aplicaciones

**FOCO DE 60 LEDS SR-02**



Producto	SR-02
Características funcionales	Baliza de Guiado luminosa con 60 Leds.

**CARACTERÍSTICAS**

Ventajas	<p>Leds de alta luminosidad          Drivers de corriente          100% a prueba de agua. Totalmente estanco.          100% Protección caja de Policarbonato.          Disponible en varios colores.          Posibilidad de alimentación a energía solar.          Alta fiabilidad.          Fácil fijación y montaje.</p>
Modos de funcionamiento	Fijo - Intermitente - Ráfaga (Visible hasta 1 km).

**CARACTERÍSTICAS ELÉCTRICAS**

Alimentación	12Vdc ó 24Vdc.				
Consumos de corriente	300 mA				
Color Led	Ámbar	Rojo	Blanco	Azul	Verde

**CARACTERÍSTICAS ÓPTICAS**

Número de Leds	60 Leds				
Tipos de LED	CREE	CREE	NICHIA	NICHIA	NICHIA
Color Led	Ámbar	Rojo	Blanco	Azul	Verde
Ángulo	30°	30°	30°	30°	30°
Intensidad luminosa	Min: 4180mcd Max 8200mcd	Min: 4180mcd Max:5860mcd	Min:22000mcd Max:31000mcd	Min.: 6960mcd Max: 9750mcd	Min:15320mcd Max:21650mcd

## CARACTERÍSTICAS MECÁNICAS

Dimensiones	Diámetro máx: 132,40 mms.
Altura	31,20 mms.
Diámetro interior	8
Material carcasa	Polycarbonato

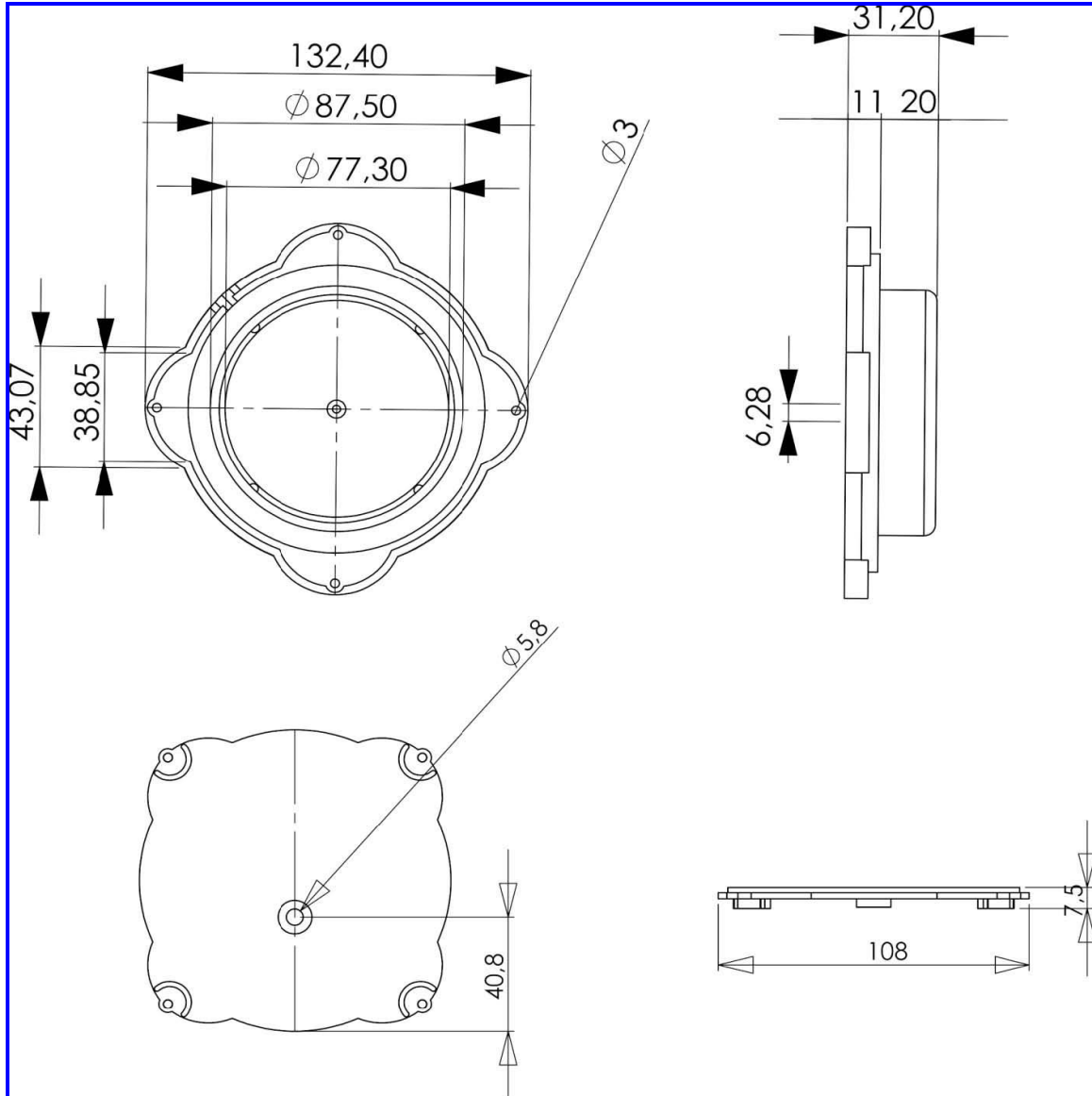

**ÁGREDA TRÁFICO APLICACIONES**  
C/ Santa Teresa de Jesús nº 16  
42003-SORIA

e-mail: [info@agredatrafico.com](mailto:info@agredatrafico.com)  
<http://www.agredatrafico.com>  
B-42214734