

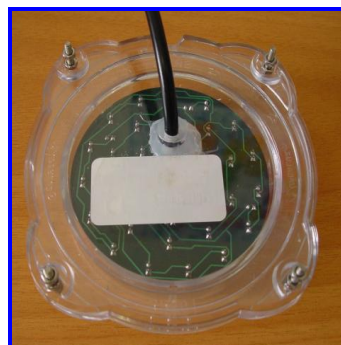

Ágreda Tráfico Aplicaciones

FOCO CON 32 LEDS SR-01



Producto	SR-01
Características funcionales	Baliza de Guiado luminosa con 32 Leds.

CARACTERÍSTICAS

Ventajas	<p>Leds de alta luminosidad Drives de corriente 100% a prueba de agua. Totalmente estanco. 100% Protección caja de Policarbonato. Disponible en varios colores. Posibilidad de alimentación a energía solar. Alta fiabilidad. Fácil fijación y montaje.</p>
Modos de funcionamiento	Fijo - Intermitente - Ráfaga (Visible hasta 1 km).

CARACTERÍSTICAS ELÉCTRICAS

Alimentación	12Vdc ó 24Vdc.				
Consumos de corriente	160 mA				
Color Led	Ámbar	Rojo	Blanco	Azul	Verde

CARACTERÍSTICAS ÓPTICAS

Número de Leds	32 Leds				
Tipos de LED	CREE	CREE	NICHIA	NICHIA	NICHIA
Color Led	Ámbar	Rojo	Blanco	Azul	Verde
Ángulo	30°	30°	30°	30°	30°
Intensidad luminosa	Min: 4180mcd Max 8200mcd	Min: 4180mcd Max:5860mcd	Min:22000mcd Max:31000mcd	Min.: 6960mcd Max: 9750mcd	Min:15320mcd Max:21650mcd

CARACTERÍSTICAS MECÁNICAS

Dimensiones	Diámetro máx: 132,40 mms.
Altura	31,20 mms.
Diámetro interior	8
Material carcasa	Polycarbonato

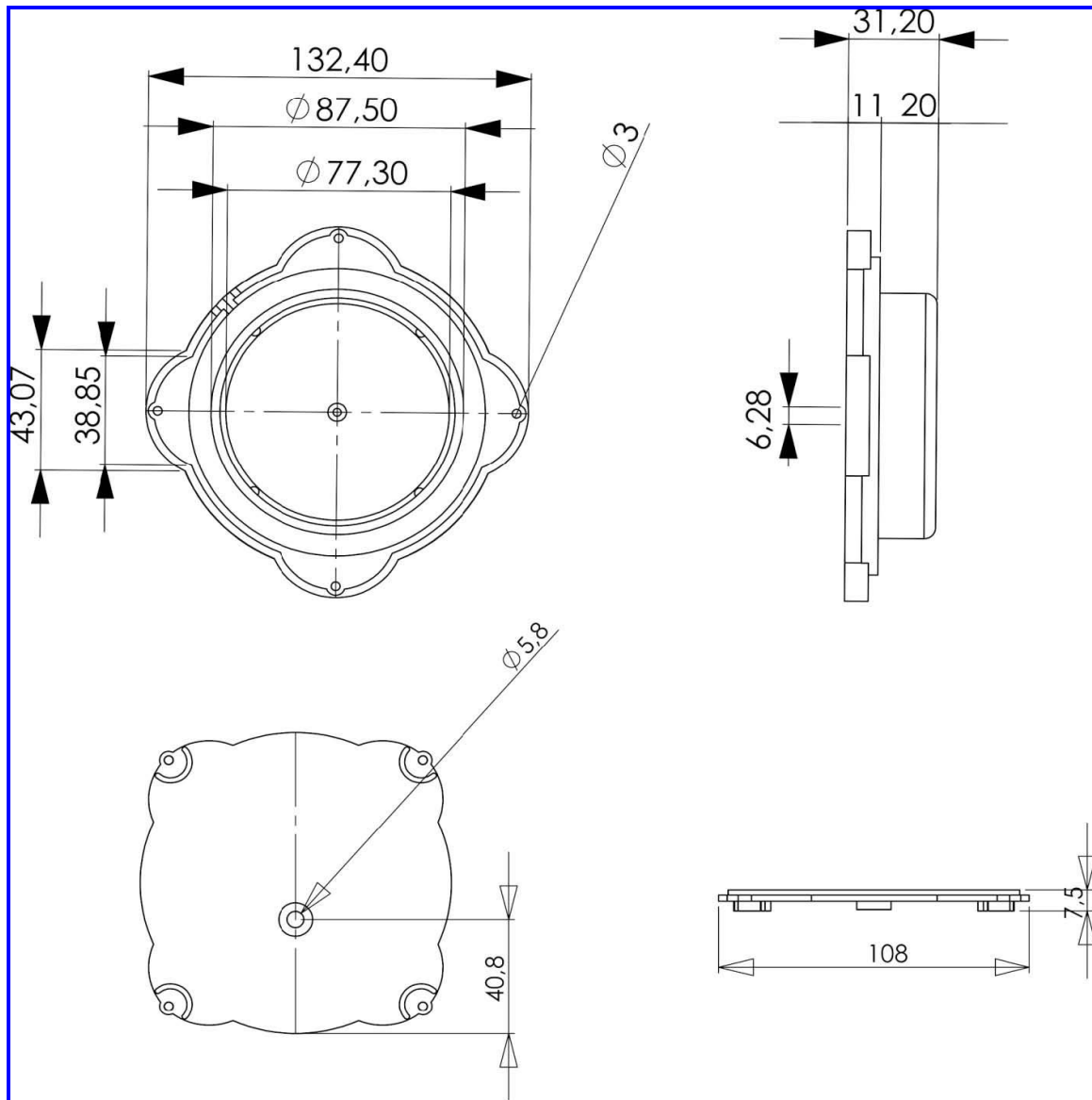

ÁGREDA TRÁFICO APLICACIONES

**C/ Santa Teresa de Jesús nº 16
42003-SORIA**

e-mail: info@agredatrafico.com

<http://www.agredatrafico.com>

B-42214734