



Ágreda Tráfico Aplicaciones

BALIZA ENCASTRABLE CON LEDS SR-70



Producto	SR-70
Características funcionales	Baliza de Guiado luminosa con Leds

CARACTERÍSTICAS TÉCNICAS	
Ventajas	<p>Proyectado para balizamiento de carreteras, túneles, aeropuertos, parkings. Idóneo para zonas con nieve. Construcción robusta. Alta luminosidad día y noche. Leds de alta luminosidad con calibración cromática. Conexión por cableado, a Red o Placa Solar. Bajo mantenimiento. Posibilidad de integración con sistema de control de tráfico Funcionamiento bidireccional. Leds protegidos por ventana con policarbonato. Diversos modos de funcionamiento. Funciones programables. (Opcional) 100% a prueba de agua. Totalmente estanco. Posibilidad de control remoto por PC, ECB, etc Iluminación y visión de 360° Tiempo de funcionamiento programable. (Opcional) Brillo de leds variable. (Opcional)</p>
Modos de funcionamiento	Fijo - Intermitente -Secuencial
Protocolo comunicación Master / Esclavo	Comunicación RS485 (opcional) Comunicación CAN-BUS (opcional)

CARACTERÍSTICAS ELÉCTRICAS					
Alimentación	12 / 24Vdc				
Color Leds	Ámbar	Rojo	Blanco	Azul	Verde
Consumos de corriente	160 mA				
CABLES DE CONEXIÓN					
Marrón - Rojo			(+)		
Azul - Negro			(-)		

CARACTERÍSTICAS ÓPTICAS					
Número de LEDS			24 Leds de 5 mms.		
Tipo de LED :		CREE	NICHIA	NICHIA	NICHIA
Color Led	Ámbar	Rojo	Blanco	Azul	Verde
Ángulo	30°	30°	45°	30°	45°
Intensidad brillo / led	Min: 5860mcd Max: 8200mcd	Min.: 4180mcd Max: 5860mcd	Min: 6000mcd Max: 8500mcd	Min.: 4190mcd Max: 6020mcd	Min: 4190mcd Max: 6020mcd

CARACTERÍSTICAS MECÁNICAS	
Dimensiones	Diámetro: 190 mms.
Profundidad	105,2 mms.
Altura máx. por encima del firme	13,2 mms.
Profundidad para instalación	95 mms.
Superficie visible	Diámetro 190 mms.
Material carcasa	Aluminio
Material Baliza	Aleación metálica de acero inoxidable de gran resistencia mecánica y excelente resistencia a la corrosión. Policarbonato
Resistencia Mecánica SR-70: 130 Toneladas	

FOTOS





DIMENSIONES

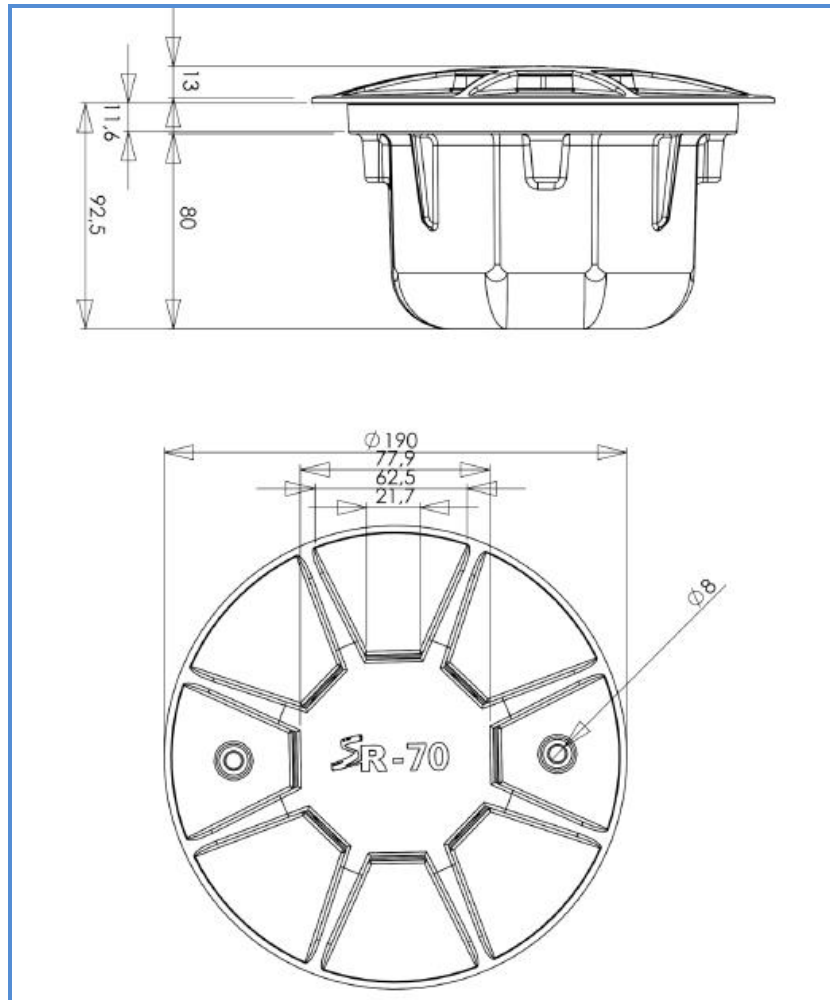

ÁGREDA TRÁFICO APLICACIONES
C/ Santa Teresa de Jesús nº 16
42003-SORIA

e-mail: info@agredatrafico.com

<http://www.agredatrafico.com>

B-42214734